

SR 3790

www.grafichemarchesini.it



 **Drago**
MADE IN ITALY 
THE POWER OF AN IDEA IN MOTION



SR 3790



DRAGO s.r.l.
RIBALTABILI - TIPPERS

via dell'Industria, 13
46035 Ostiglia (Mantova) Italia

tel. +39.0386.804.942
fax +39.0386.804.943
info@dragoribaltabili.com
commerciale@dragoribaltabili.com
www.dragoribaltabili.com

SR 3790

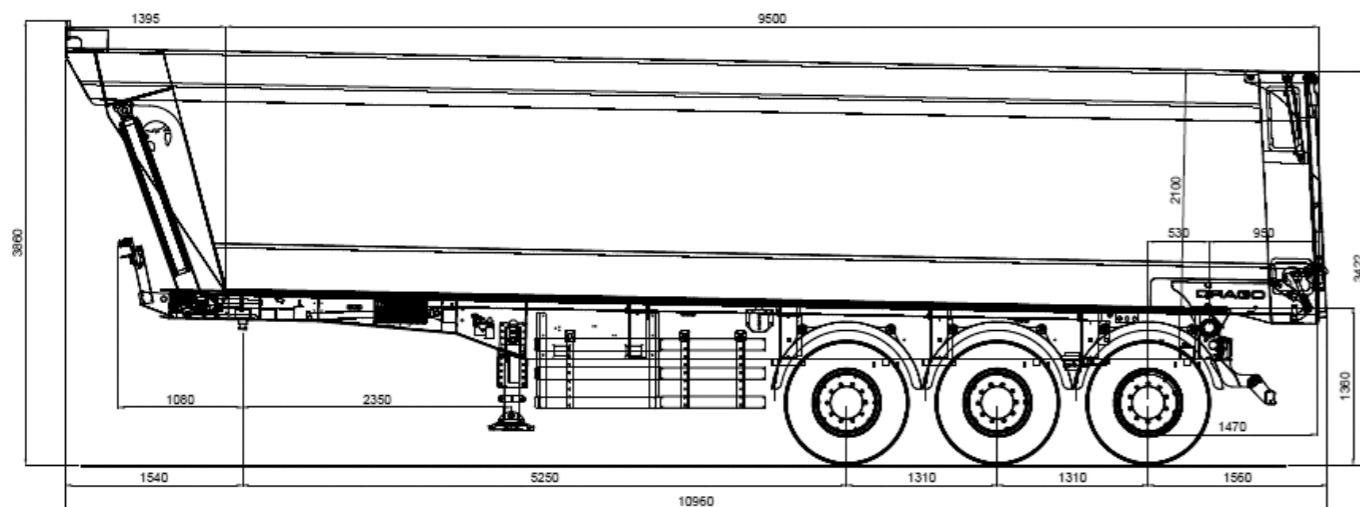

Telaio:

Struttura metallica composta da longheroni a doppia "T" in acciaio Domex ad alto limite di snervamento e traverse di collegamento. Perno ralla da 2" fissato tramite bullonatura. Sollevatori telescopici a manovella con doppia velocità.

Cassa ribaltabile:

Cassa ribaltabile posteriore, in acciaio ad alta resistenza. Sponda posteriore verticale ad apertura basculante con sbloccaggio automatico ad azionamento idro/pneumatico. Ganci di chiusura sponda in posizione protetta sui montanti laterali/posteriori della cassa.

Equipaggiamento base:

Gruppo integrato assi/sospensioni ROR.
Sospensioni pneumatiche con dispositivo di abbassamento automatico in fase di scarico.
Primo asse sollevabile
Terzo asse sterzante
Mozzo ruota con campanatura ET 120.
Freni a disco diametro 430 mm.
Dispositivo di frenatura pneumatico con EBS 2S-2M.
Centralina Wabco Premium.
N. 6 ruote con cerchi in acciaio
Cassetta attrezzi in plastica termica.
Cunei di parcheggio.
Tabelle posteriori e fasce riflettenti regolamentari.
Barra para-incastro posteriore ribaltabile manuale.
Telo di copertura in PVC su archi scorrevoli ad azionamento elettrico con telecomando.
Pistone idraulico frontale a due vie.
Verniciatura personalizzata

Supplementi a richiesta:

Ruota di scorta e relativo supporto (+ 110 kg)
Sponda posteriore ad ali di gabbiano con apertura idraulica.
Barra paraincastro posteriore ad azionamento pneumatico.
Spessori aumentati della cassa
Chiusura sponda posteriore ermetica con guarnizione.
Cerchi in lega.

Chassis Frame:

Lightweight structure in high tensile Domex steel, side members in welded double T-construction and crossmembers.
King pin 2" fixed by bolting.
Crank telescopic landing gears with dual speed.

Tipper body:

Rear bolted tipper body in high wear-resistant steel.
Tilt tailgate with automatic locking devices operated by hydro/ pneumatic ram. Tailgate locking hooks placed in protected position on the rear side pillars of the body.

Basic equipment:

Integrated ROR air suspension and axle system.
Air suspension with automatic lowering device during the discharge phase.
Lifting first axle.
Self-steering third axle.
Wheel hub with camber ET 120.
Disk brakes diameter 430 mm.
Pneumatic braking system with EBS 2S-2M.
Wabco Premium control unit.
N°6 wheels with steel rims
Thermal plastic tool box
Parking Wedges
Rear tables and reflective bands
Tilting rear fender (manual)
PVC Electric covering system .
Front hydraulic cylinder two-way system.
Customized paint

Optional:

Spare wheel and its holder (+110 Kg)
Tailgate gull-wing with hydulic opening.
Pneumatic tilting rear bumper protection bar.
Customizable body THK.
Ermetic rear tailgate
Alloy wheels.